

MOTOR DE CADENA RT 1000



Abatible



Plegadiza



Corrediza



Maroma



Ascendente

24 VOLTS



¡ATENCIÓN!

Lea cuidadosamente antes de su instalación y operación

**MANUAL DE
OPERACIÓN E INSTALACIÓN**

CONTENIDO

1.	Contenido	1
2.	Instrucciones de seguridad	2
3.	Componentes incluidos en kit	3
4.	Componentes del Operador	4
	vista superior	
5.	Componentes del Operador	5
	vista inferior	
6.	Estructura del riel	6
7.	Estructura del Carrito	6
8.	Herramientas básicas	7
9.	Instalación	8
10.	Fijación del Operador	12
11.	Configuración	14
12.	Conexión de partes opcionales	16
13.	Parametros	16

INSTRUCCIONES DE SEGURIDAD

ADVERTENCIA

IGNORAR LAS SIGUIENTES INSTRUCCIONES PUEDE RESULTAR EN SERIAS LESIONES FISICAS O DAÑOS DE PROPIEDAD.

La instalación y cableado debe ser en conformidad con los códigos eléctricos y de construcción del edificio.

El operador no debe ser manipulado por niños pequeños sin supervisión. El mal uso del operador puede ocasionar lesiones físicas serias.

Mantenga el operador de Cadena equilibrado. No permita que el operador compense puertas colgadas, rotas, dobladas o atoradas. Debe reparar los desperfectos en las puertas antes de instalar el operador.

Examine frecuentemente la instalación del operador, en particular el cableado, resortes y montaje en busca de desperfecto por uso, daños o fallos de instalación.

No use el operador si necesita reparaciones o ajustes.

Las Piezas están bajo presión extrema y una falla puede resultar en serias lesiones físicas.

El operador no debe ser instalado en áreas húmedas o espacios expuestos al clima.



Desconecte la corriente eléctrica antes de realizar cualquier tipo de reparación o remover la carcasa del procesador principal.

No permita que los niños jueguen cerca de la puerta o con los controles remotos.

Active el operador solo cuando la puerta esté totalmente visible, sin obstrucciones y el operador este correctamente ajustado.

Nadie debe entrar o salir del garage mientras la puerta esté en movimiento.

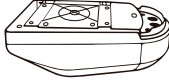
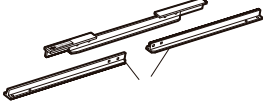
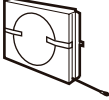
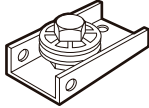
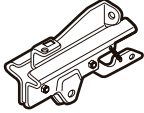
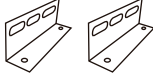
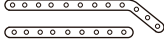
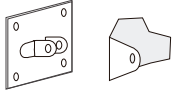
3. COMPONENTES INCLUIDOS EN KIT.

	1 Operador
	3 Rieles tipo T
	1 cadena
	1 Polea con soporte
	1 Carrito transportador
	2 Angulos de sujeción
	2 Brazos para puerta
	2 Juegos de sujeción
	2 Controles plata
	1 Bolsa de tornillos, pernos y complementos

Imágenes plenamente ilustrativas

4. COMPONENTES DEL OPERADOR VISTA SUPERIOR

Operador



Panel de control

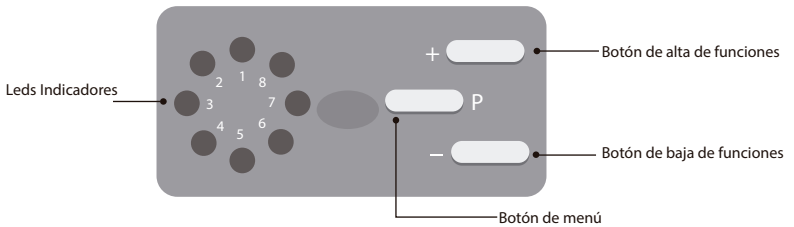

5. COMPONENTES DEL OPERADOR VISTA INFERIOR



• Engrane para cadena



• Operador



• Placa para riel tipo "T"



• Angulo de sujeción

6. ESTRUCTURA DEL RIEL

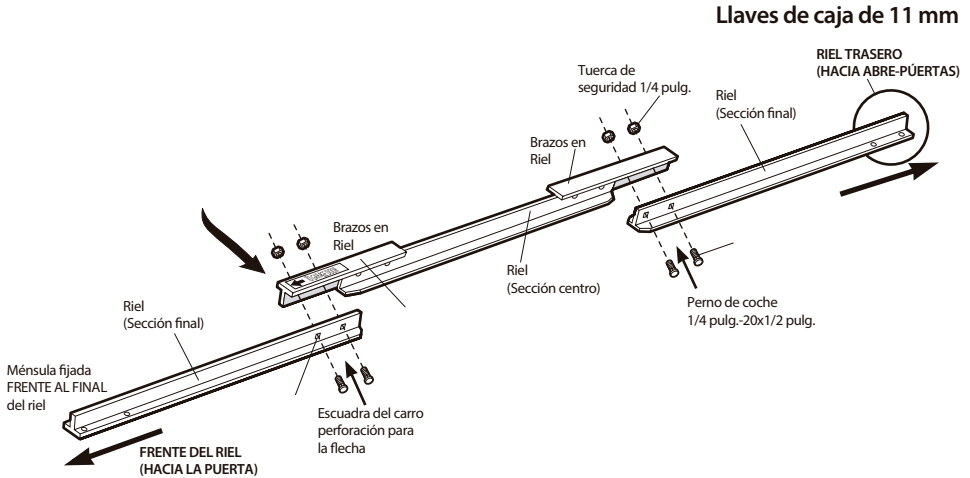

7. ESTRUCTURA DEL CARRITO

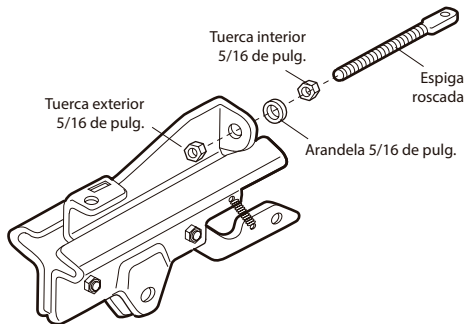

FUNCIÓN DEL CARRITO

Cuando la energía eléctrica esté apagada puede accionar la cadena de manera manual jalando de la cuerda de arrastre unida al clutch.

8. HERRAMIENTAS BÁSICAS

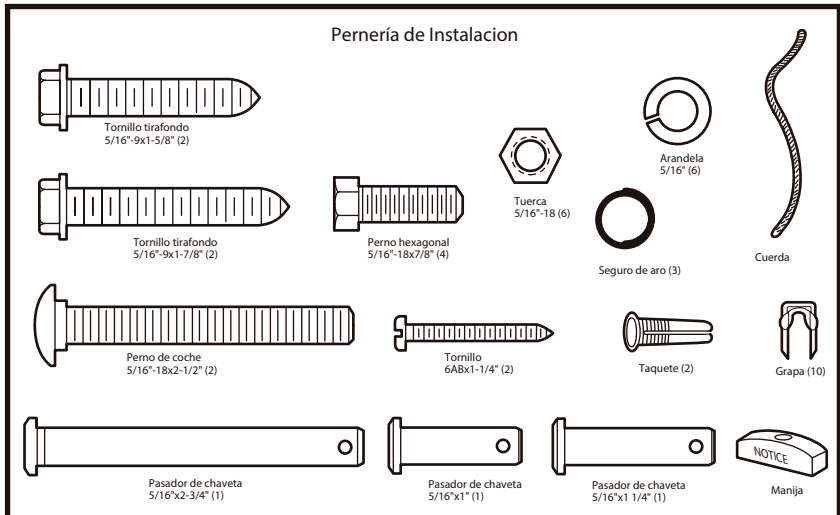
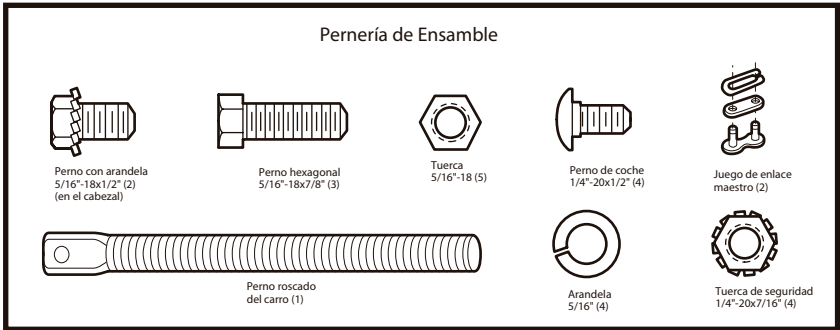
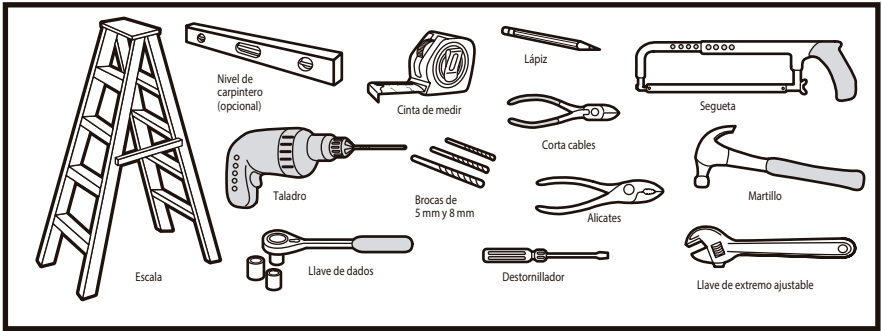

9. INSTALACIÓN

1 Armado de riel

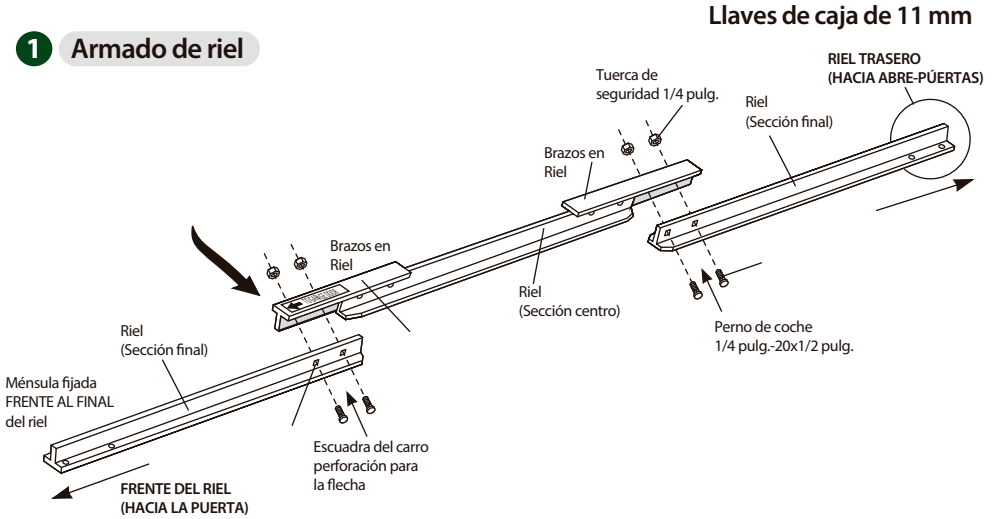

2 Colocar el tensor de la cadena

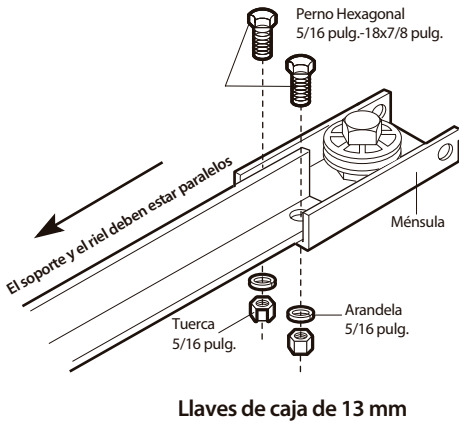

3 Unir el motor al riel

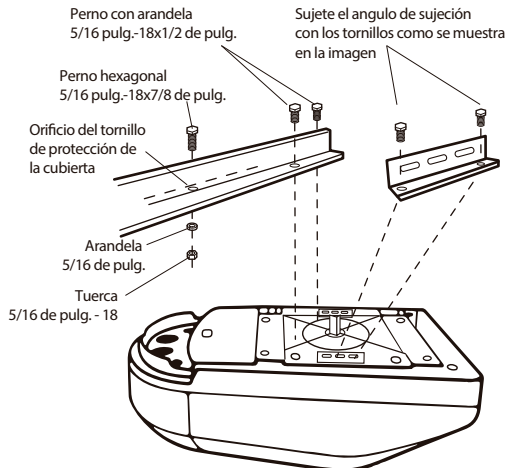

4 Armar el carrito de arrastre

• Unir la espiga roscada con el carro con arandela y tornillo como se muestra.

• Como un tope temporal, inserte un destornillador dentro del orificio ubicado en la parte frontal del riel.

• Deslizar el carro ensamblado a lo largo del riel hasta topa con el destornillador.

NOTA: Si el carro golpea contra alguna tuerca en el riel, esto significa que tanto los pernos como las tuercas fueron colocados desde el lado opuesto y deben ser colocados en su posición correcta. Revisar Paso 1.

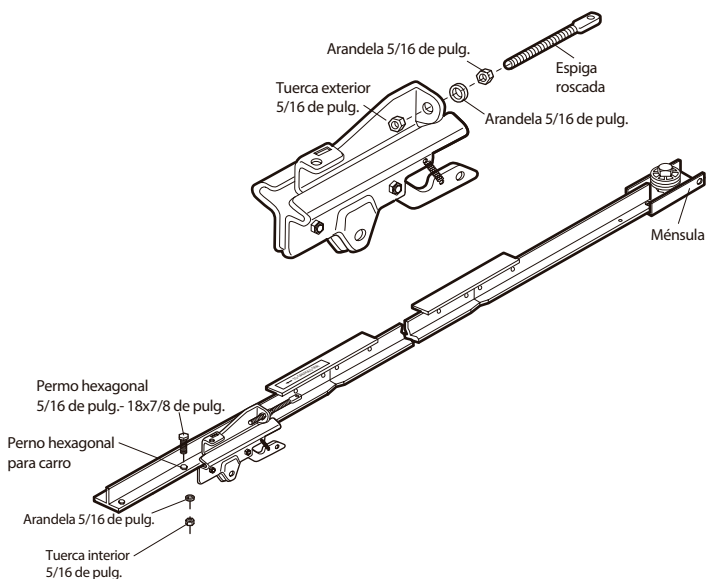
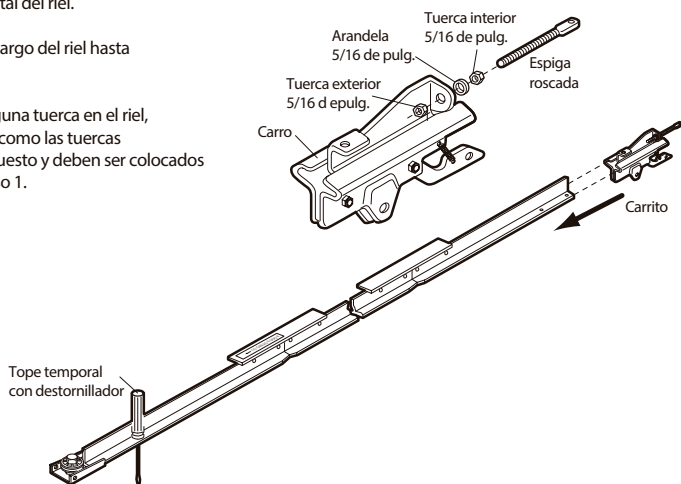

5 Instalación de la cadena

1. Sacar la cadena de la bolsa y sujetarla al carro con un enlace maestro de la caja de los accesorios.

- Empujar los pernos de la barra del enlace maestro a través del chicote y del orificio en la parte delantera del carro
- Empuje la tapa del enlace maestro sobre los pernos y las ranuras de los pernos.
- Deslice el resorte de clip sobre la tapa y sobre las ranuras de los pernos hasta que los dos pernos estén bien colocados y seguros en su lugar.

2. Con el carro contra el destornillador, alimentar la cadena alrededor de la polea.

3. Continúe hasta el riel y dirígalo hacia adelante de la catarina del motor (Figura 2). Continúe hacia atrás y alrededor de la ranura apropiada en el tensor de la cadena como se indica en la (Figura 3). Los dientes de la catarina del operador de garaje deben engranar en la cadena.

4. Utilizar el segundo eslabón maestro para conectar la cadena al extremo plano del eje con rosca. **Comprobar y asegurarse de que la cadena no esté torcida.**

5. Quite el destornillador.

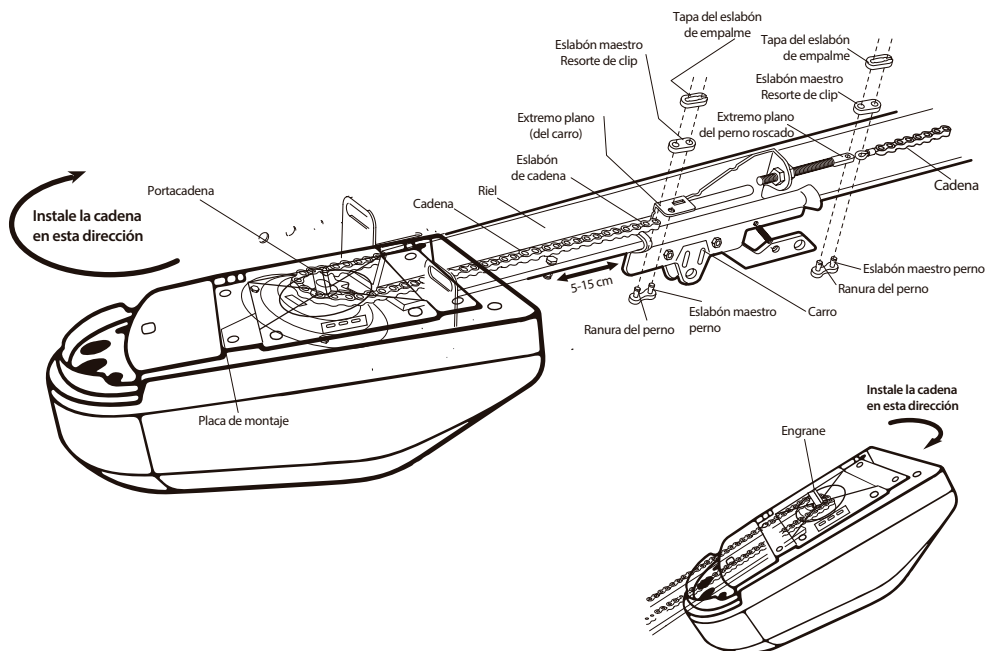
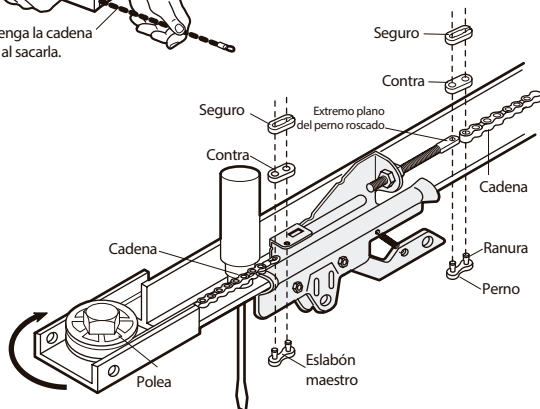
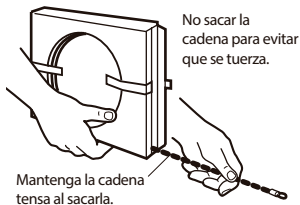

6 Tensar la cadena

- Girar la tuerca y la arandela de cierre en la dirección de perno roscado y alejado del carro.
- Para aligerar la cadena, girar la tuerca externa en la dirección mostrada. A LA MEDIDAQUE GIRE LA TUERCA, MANTENGA LA CADENA DERECHA.
- Cuando la cadena esté aproximadamente 13 mm sobre la base del riel en su punto medio, volver a apretar la tuerca interna para asegurar el ajuste.

El engranaje de cadena se hará ruidoso si la tensión de la cadena queda floja o muy apretada.

NOTA: Al terminar la instalación, es posible que note que la cadena esté caída cuando la puerta está cerrada. Esto es normal. Si la cadena regrese a la posición mostrada al abrir la puerta, no vuelva a ajustar la cadena.

NOTA: Durante el mantenimiento futuro, SIEMPRE tirar la manija de emergencia para desconectar el carro antes de ajustar la cadena.

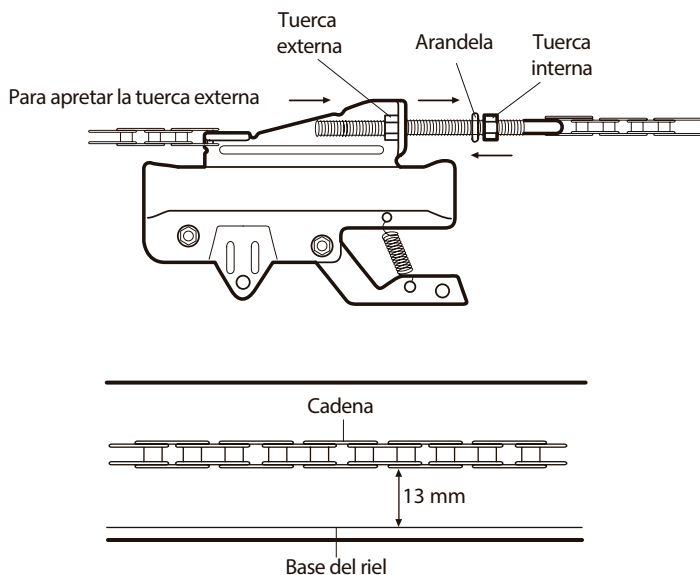

10. FIJACIÓN DEL OPERADOR

Coloque el riel en la ménsula del cabezal

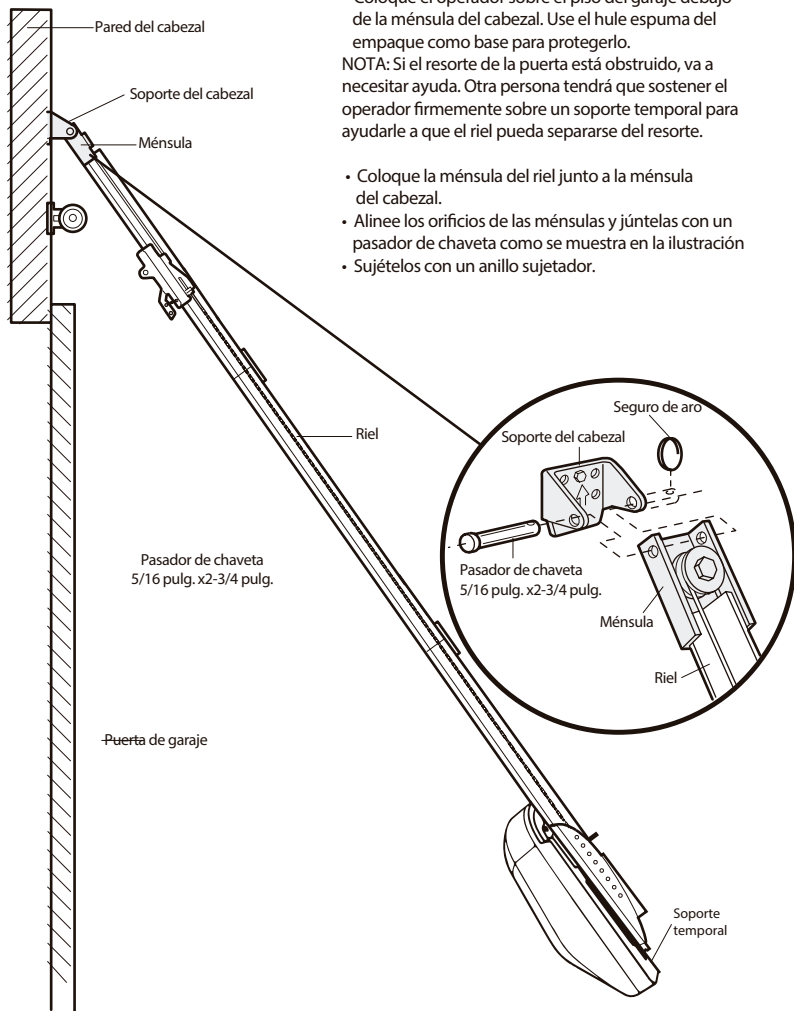

• Coloque el operador sobre el piso del garaje debajo de la ménsula del cabezal. Use el hule espuma del empaque como base para protegerlo.

NOTA: Si el resorte de la puerta está obstruido, va a necesitar ayuda. Otra persona tendrá que sostener el operador firmemente sobre un soporte temporal para ayudarle a que el riel pueda separarse del resorte.

- Coloque la ménsula del riel junto a la ménsula del cabezal.
- Alinee los orificios de las ménsulas y júntelas con un pasador de chaveta como se muestra en la ilustración
- Sujételos con un anillo sujetador.

ESTAS PIEZAS SE MUESTRAN EN SU TAMAÑO REAL

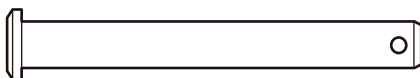

Pasador chaveta de
5/16x2-3/4 de pulg.



Seguro de anillo

Colocación del operador

Siga las instrucciones correspondientes al tipo de puerta de su garaje, como se muestra en la ilustración.

PUERTA SECCIONAL O PUERTA DE UNA SOLA PIEZA CON RIEL

Un pedazo de madera de 25 mm se será de ayuda al determinar la distancia ideal entre la puerta y el riel.

- Ponga el operador sobre la escalera. Si la escalera no es lo suficientemente alta, va a necesitar ayuda.
- Abra completamente la puerta y coloque el pedazo de madera de 25 mm en la sección superior, de manera que quede debajo del riel.
- Si el panel superior golpea el carro al levantar la puerta, jale hacia abajo del brazo de desenganche del carro para desconectar las secciones internas y externas del mismo. Deslice el carro externo hacia el motor. El carro puede permanecer desconectado hasta el final.

PRECAUCIÓN

Para evitar que la puerta del garaje sufra daños, apoye el riel del operador de garaje sobre un pedazo de madera de 25 mm colocado en la sección superior de la puerta.

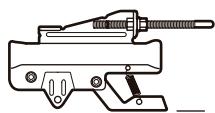
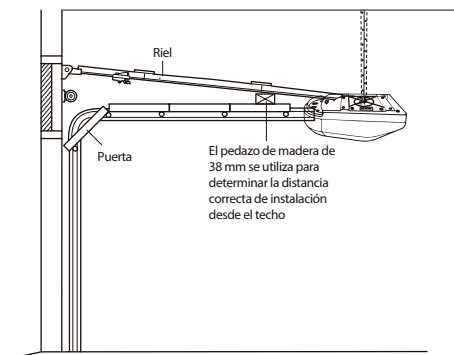

CONECTADO

Brazo de liberación del carro

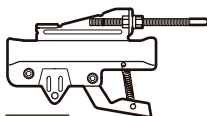

SUELTO

PUERTA SECCIONAL O PUERTA DE UNA SOLA PIEZA CON RIEL

- Abra completamente la puerta de manera que quede paralela al piso, mida la distancia entre el piso y la parte superior de la puerta.
- Coloque el operador a esta altura, utilizando una escalera como apoyo.
- La parte superior de la puerta debe estar alineada con la parte superior de la unidad del motor. No instale el operador a más de 5 cm arriba de este punto.

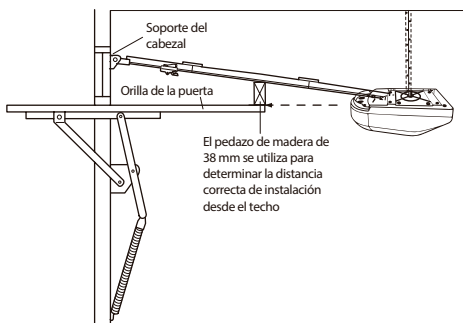

11. INSTALACION EN DIFERENTES TIPOS DE PUERTAS

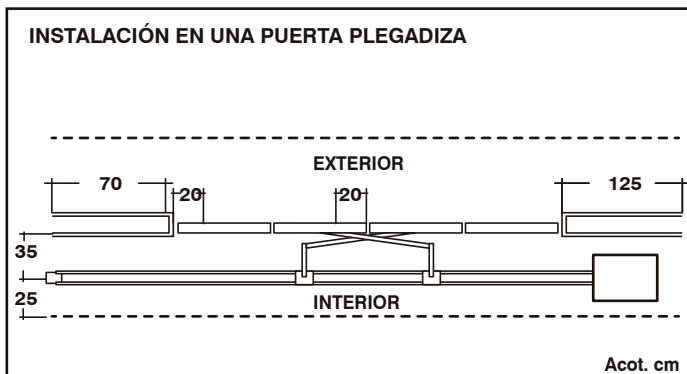
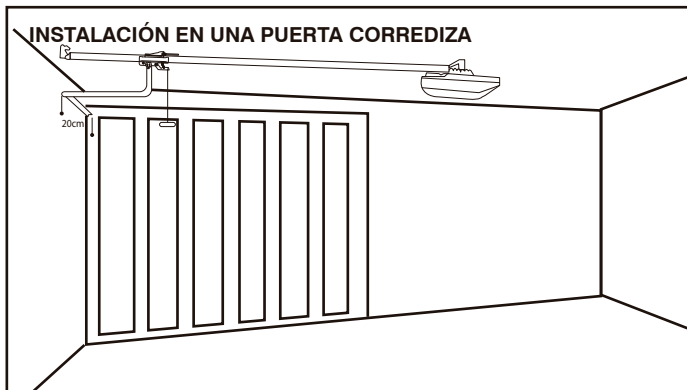
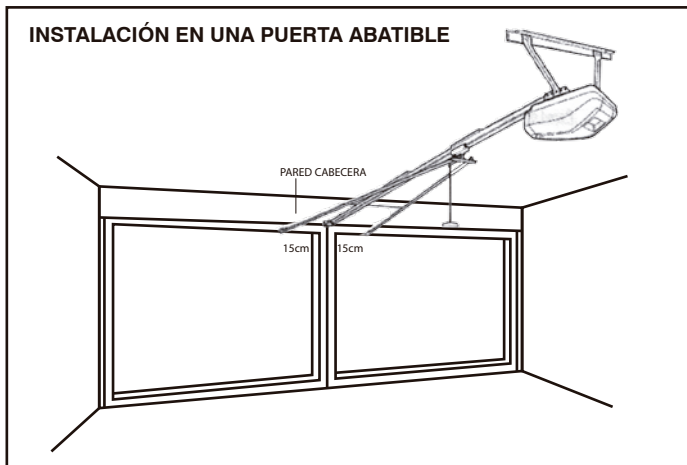

INSTALACIÓN EN UNA PUERTA DE MAROMA

TECHO TERMINADO

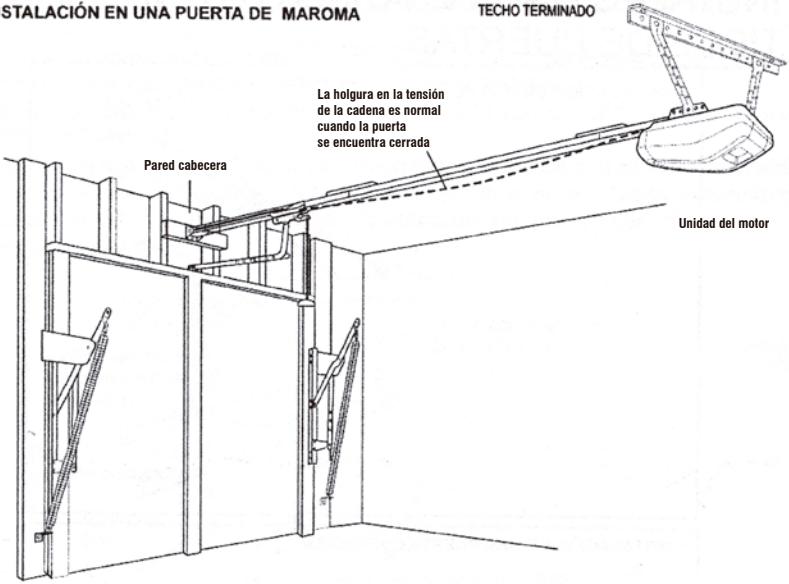

INSTALACIÓN EN UNA PUERTA SECCIONAL

Se necesita un refuerzo horizontal y vertical para puertas ligeras de garaje (fibra de vidrio, acero, aluminio, puertas con paneles de vidrio, etc.)

La holgura en la tensión de la cadena es normal cuando la puerta se encuentra cerrada

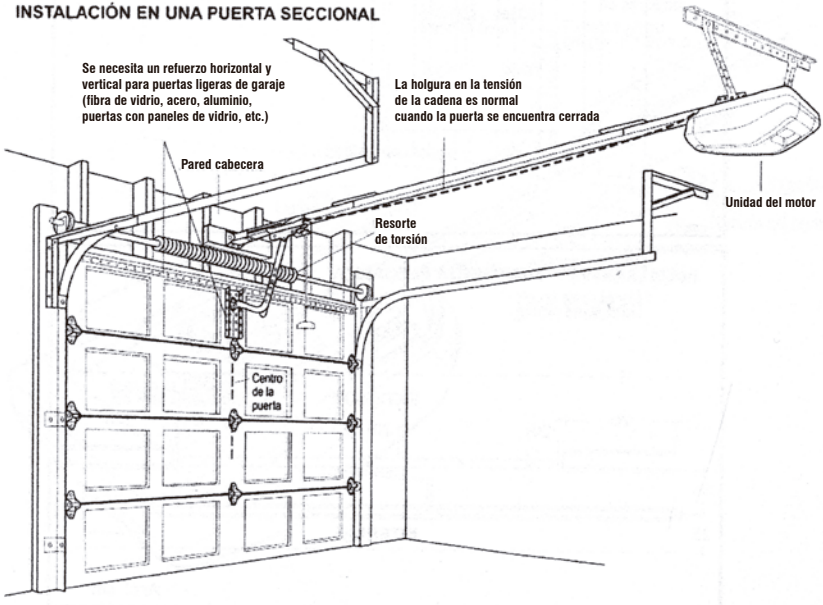

12. CONFIGURACIÓN

1 Preparación del Motor para la apertura

Primer paso: Abra y cierre la puerta manualmente, la puerta debe correr suavemente, y debe estar bien balanceada.

No instale el Motor a menos que la puerta corra suavemente de manera manual.



2 Programación

2.1 Establecer límites de apertura

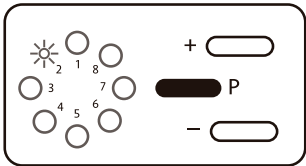

Presione el botón "P" durante 2 segundos. EL LED número 2 parpadeará.

Presione y sostenga el botón "+" para ajustar el límite **SUPERIOR** deseado.

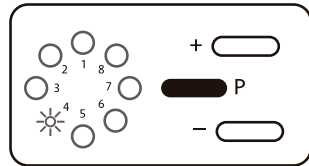

Presione el botón "P" una vez para establecer el límite **SUPERIOR**. Mientras tanto el LED 4 comenzará a parpadear para programar el siguiente comando.

2.2 Establecer límites de cierre

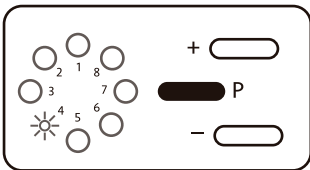

Continuando con la programación anterior. El Led 4 parpadeará.

Presione el botón "-" y sostenga para llevar la puerta a la posición **INFERIOR** deseada; después presione el botón "P" una vez. La puerta viajará de la posición **SUPERIOR** a la **INFERIOR**: este ciclo ajustará los límites de apertura y cierre de la puerta.

EL LED 4 deberá permanecer iluminado cuando la programación este completa.

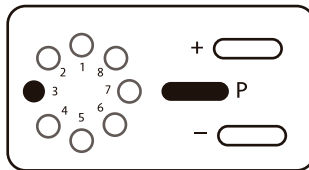

NOTA: Cuando esten configurandos los límites **SUPERIOR** e **INFERIOR**, los botones “+” y “-” pueden ser usados para ajustes detallados antes de presionar el botón “P” para confirmar.

3 Fuerza de apertura y cierre

(1) Presione el botón “P” tres veces hasta que el LED 6 comience a parpadear, ahora puede ajustar la fuerza de apertura, presione los botones “+” para aumentar la fuerza ó “-” para disminuirla.

Presione el botón “P” para confirmar el parámetro deseado.

(2) Presione el botón “P” cuatro veces hasta que el LED 1 comience a parpadear, ahora puede ajustar la fuerzade cierre, presione el botón “+” para aumentar la fuerza ó “-” para disminuirla.

Presione el botón “P” para confirmar el parámetro deseado.

El LED 8 señala el punto máximo de fuerza y el LED 1 el mínimo.

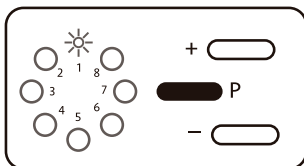
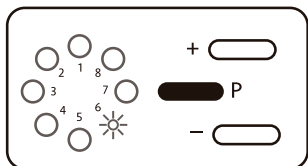

4 Elegir las funciones automáticas de cerrado

Presione el botón “P” cinco veces hasta que el LED 8 parpadee, presione el botón “+” para aumentar el tiempo automático de cierre y el botón “-” para disminuirlo ó anular el tiempo de cierre automático, presione el botón “P” para guardar los cambios.

NOTA: La función automática de cerrado y apertura no está activada de fábrica.

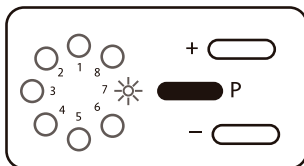
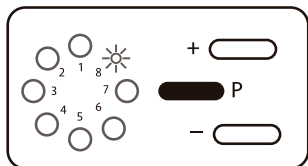

5 Agregar o eliminar controles remotos

Para agregar controles adicionales:

- Mantenga presionado el botón “P” hasta que el LED 7 parpadee.
- Mantenga presionado el botón “+” hasta que el LED 7 permanezca totalmente encendido.
- Presione el botón deseado en el control remoto adicional durante 3 segundos, después presione el botón “P” durante 3 segundos para confirmar.

Para eliminar controles adicionales:

- Mantenga presionado el botón “P” hasta que el LED 7 parpadee.
- Mantenga presionado el botón “-” hasta que el LED 7 permanezca totalmente encendido.
- La memoria ha sido limpiada, ahora ningún control remoto opera el motor.

13. CONEXIÓN DE PARTES OPCIONALES

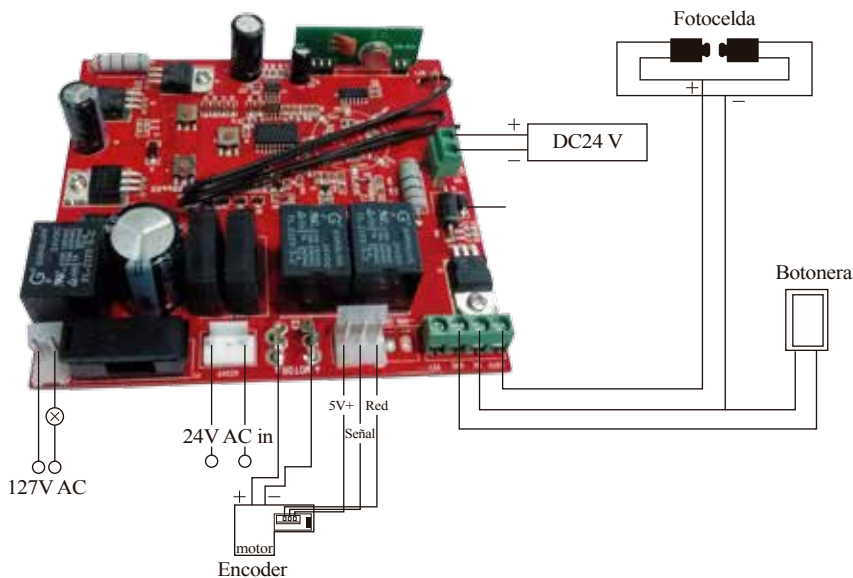

14. PÁRAMETROS TÉCNICOS

Parametros Técnicos	ZTGD - 1000
Voltaje	127V AC +/- 10% 60HZ 150W
Luz de Cortesia	25W
Potencia	1000 N
Consumo	8W
Motorreductor electromecánico (W)	150W - 24V DC

Velocidad de apertura y cerrado	120MM/S
Frecuencia	433MHz
Temperatura	-35°C - 70°C
Distancia del control remoto	25M - 35M

